

Instalare în ASFALT, Clasa A 15 - C 250

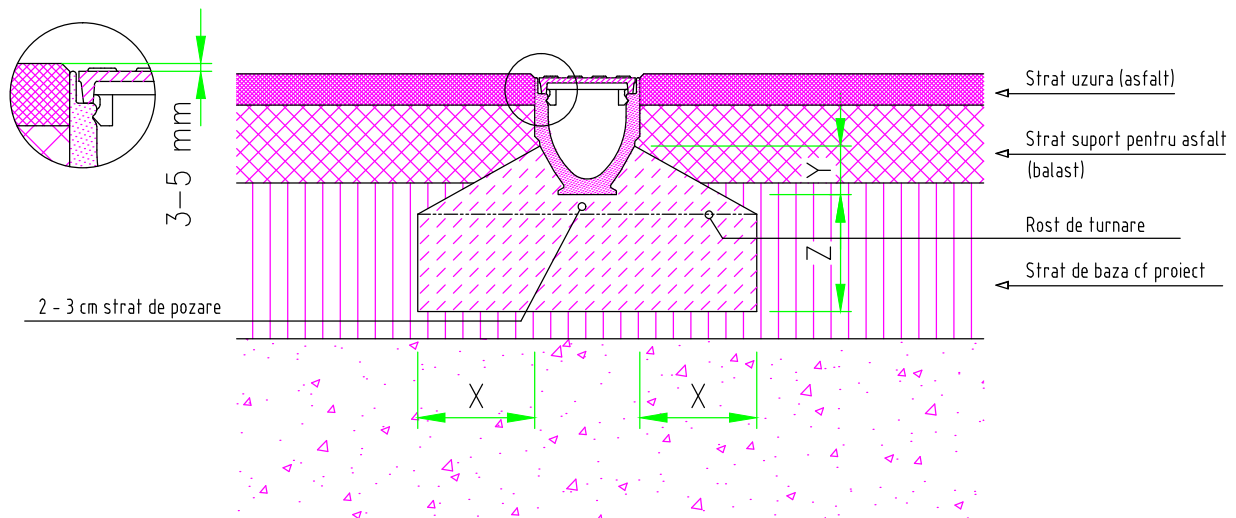

Clasa de sarcini conform SR EN 1433	A 15	B 125	C 250	D 400	E 600	F 900
Calitatea betonului de fundare	≥ C 12/15	≥ C 12/15	≥ C 20/25			
Clasa de expunere a betonului	(X0)	(X0)	(X0)			
Dimensiuni fundație	X [cm]	≥ 10	≥ 10	≥ 15		
	Y [cm]	Jumatate din înălțimea rigolei				
	Z [cm]	≥ 10	≥ 10	≥ 15		

Instalare în ASFALT, Clasa D 400 - E 600

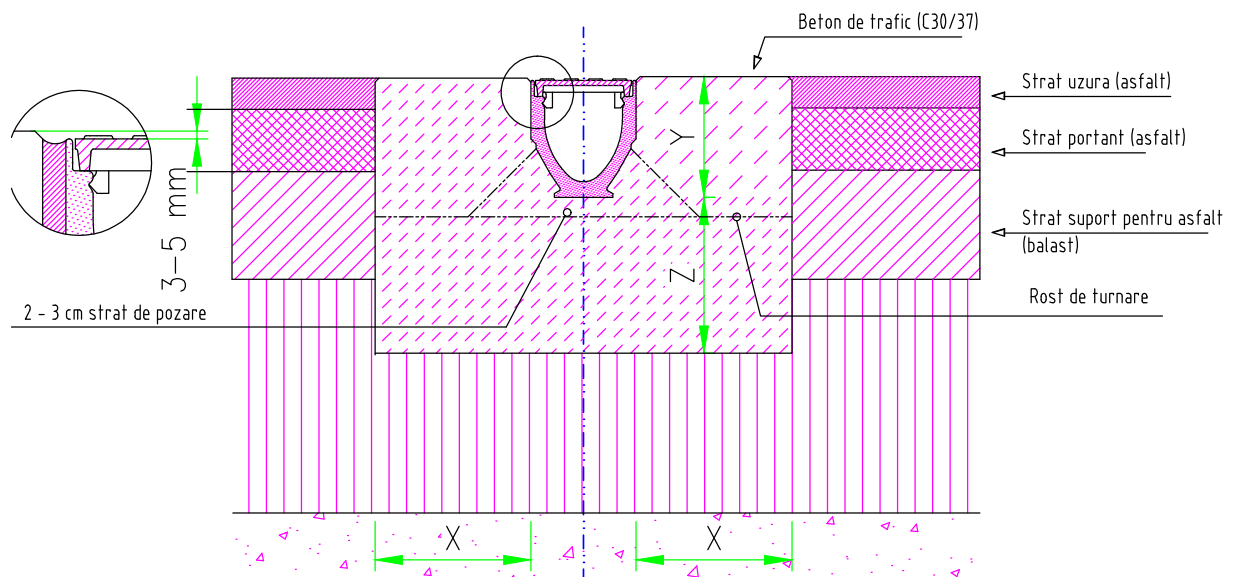

Clasa de sarcini conform SR EN 1433	A 15	B 125	C 250	D 400	E 600	F 900
Calitatea betonului de fundare				≥ C 20/25		
Clasa de expunere a betonului				(X0)		
Dimensiuni fundație	X [cm]			≥ 20	la cerere	
	Y [cm]			înălțimea rigolei		
	Z [cm]			≥ 20		