

	Fișă tehnică
POZ	Descriere: Instalație separare lichide ușoare
1	<p>Separator de lichide ușoare conf. SR EN 858</p> <p>Rapoarte de testare disponibile conform SR EN 858-1 pentru o concentrație de ulei măsurată în efluent de maxim 5 mg/l</p> <p>Cuva din plastic armat cu fibră de sticlă, material robust și ușor, design compact, cu trapă de namol integrată, fără încastrare în beton la instalare</p> <p>Acces facil pentru mentenanță din exteriorul cuvei la elementul de coalescență, cu racord de prelevare probe preinstalat, închidere automată, plutitor calibrat pentru densitate până la 0,90 g/cm³</p> <p>Debit nominal: 8 l/s</p> <p>Cantitate ulei utilizată la testare: 48 litri</p> <p>Racorduri intrare/ieșire DN160, echipate cu garnituri de etanșare din EPDM</p> <p>Capacitate trapă namol: 3200 litri</p> <p>Capacitate depozitare lichide ușoare: 630 litri</p> <p>Capacitate totală: 4274 litri</p> <p>Greutate cuvă: 360 kg</p> <p>Înălțime cuvă, H1+Tcuvă: 1730+725=2455 mm</p> <p>Diametru interior: D1=1800 mm</p> <p>Diametru exterior: D2=2014 mm</p> <p>Compatibil cu capac de acces DN600, clasă de sarcini A15, B125 sau D400</p> <p>Cota maximă de montaj: T_{max}=T_{cuvă}+T_{capac}=725+1730=2455 mm</p>
2	<p>Furnizorul va prezenta:</p> <ul style="list-style-type: none"> - declarația de performanță pentru echipamentele furnizate - rapoarte de testare emise de terță parte în care să se menționeze debitul nominal și cantitatea de ulei introdusă în separator la testare conform SR EN858 și nivelul de hidrocarburi măsurat la ieșire - certificat de garanție 5 ani

Valoarea cotei de montaj în funcție de tipul capacului ales, mm

Tip capac	A15	B125	D400 (DN600)	D400 (DN800)
Scurt	1245 - 1365	1275 - 1395	1275 - 1380	-
Mediu	1245 - 1815	1275 - 1845	1275 - 1855	-
Lung	1245 - 2415	1275 - 2445	1275 - 2455	-

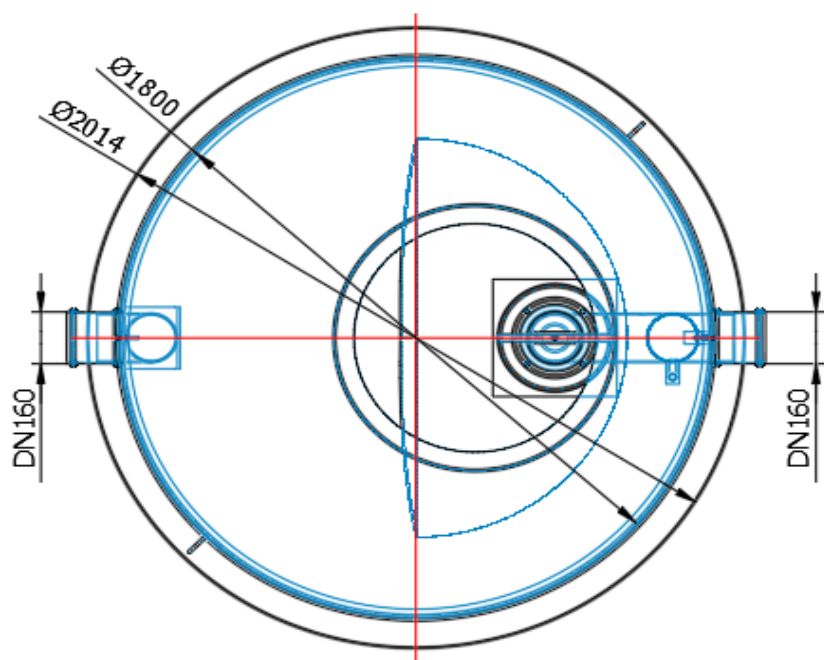
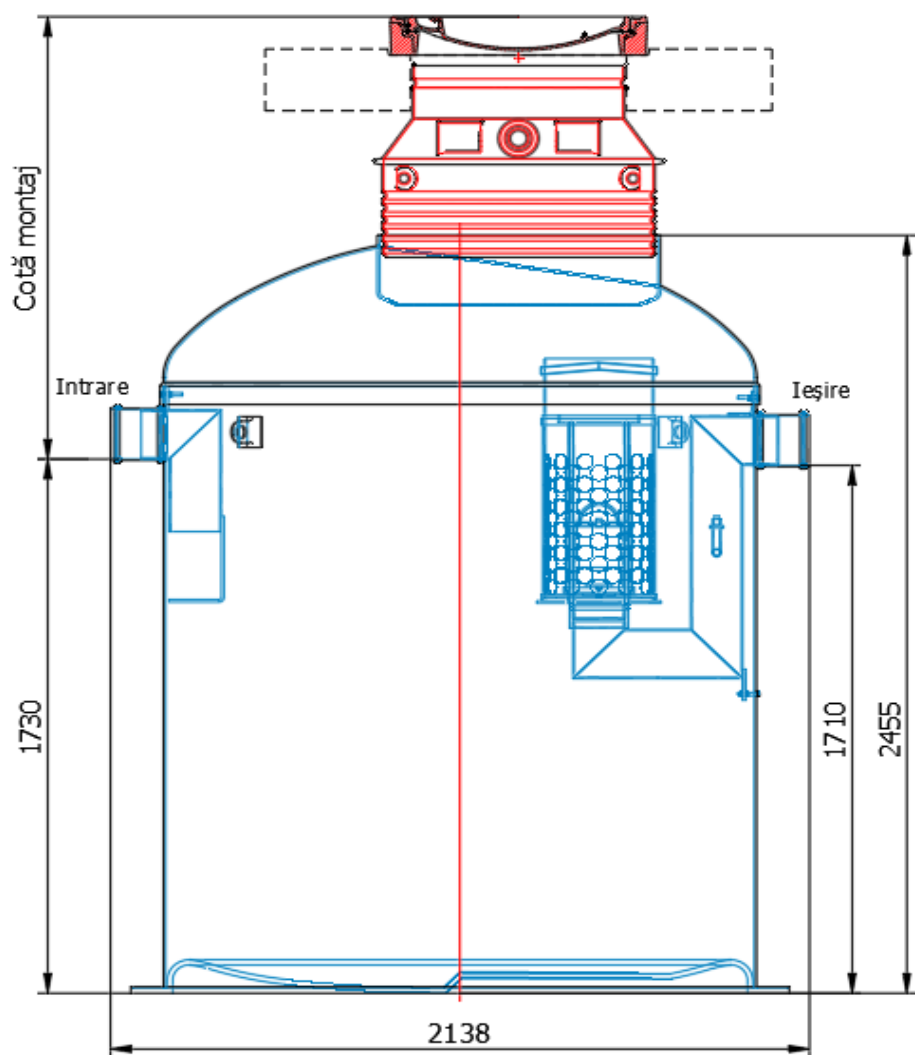

Observații:
 Placa de beton pentru distribuția
 sarcinilor va fi fabricată pe șantier,
 conform instrucțiunilor de montaj.